

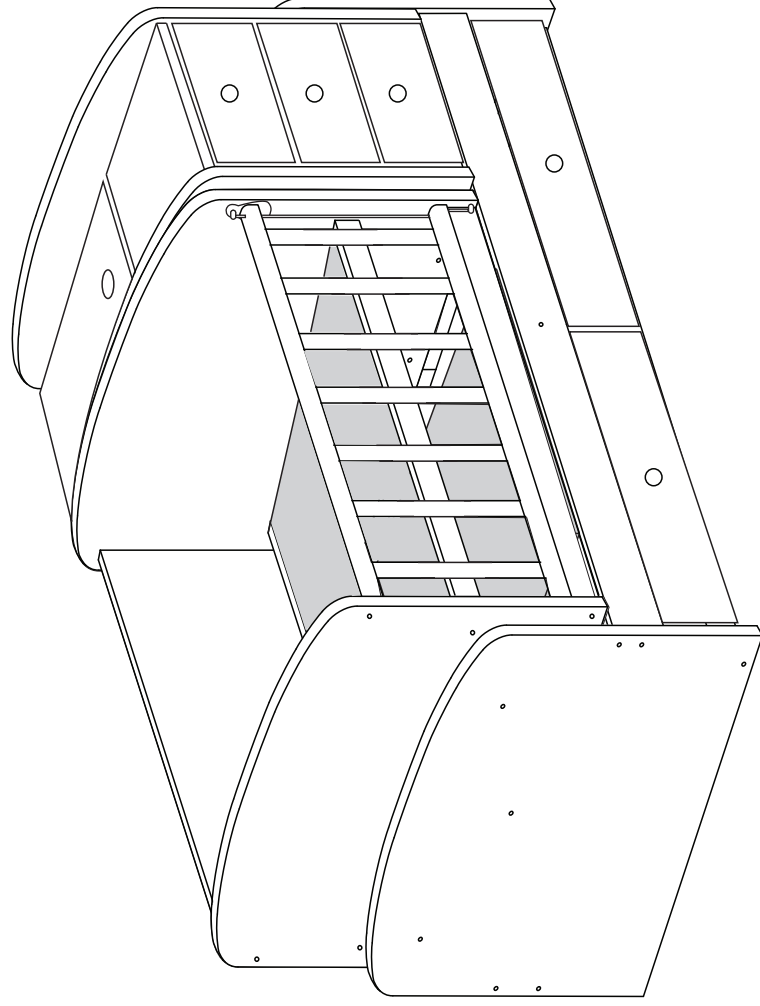









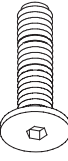
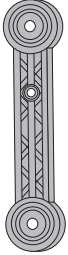

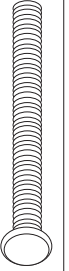
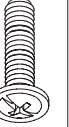
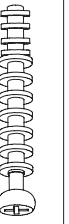

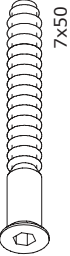
my baby

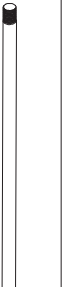

| | | | | | | | | |
|----|--|----|----|--|----|----|--|----|
| A |  | 44 | E |  6x60 | 2 | I |  | 4 |
| B |  | 22 | G |  | 8 | J |  6x36 | 2 |
| C |  | 22 | H |  | 16 | K |  | 2 |
| D |  7x50 | 34 | M3 |  | 2 | L |  | 2 |
| M1 |  | 2 | M4 |  | 4 | M |  | 2 |
| M2 |  | 2 | N |  6x50 | 10 | V2 |  | 24 |
| Q |  3x16 | 30 | O |  | 6 | | | |

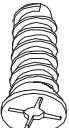
Произведено за
 Аiko XXL
 Арбор ЕООД, гр. Асеновград
 бул. България 98В

ΒΑЖНО, ΠΑΖИ ЗА БЪДЕЩА УΠΟΤΡΕΒΑ ; ЧЕТИ ВНИМАТЕЛНО ΠΡΕДУΠΡΕЖДЕНИЕ

• Не поставяйте леглото в близост до огън или силни източници на топлина като печки с реотани, печки на газ и др. Не поставяйте леглото близо до прозорци. • не използвайте леглото, ако някои части са повредени или липсват. Използвайте само резервни части одобрени от производителя. Свържете се с производителя, ако са необходими резервни части или допълнителни инструкции. • Не поставяйте в или близо до леглото предмети, които могат да бъдат използвани за изкачване или представляват опасност от задушаване, например въжета, пердета или подобни • Не използвайте повече от един матрак в креватчето. • Детско креватче е готово за употреба, само когато всички механизми и сглобки са затегнати и проверени внимателно. • Най-ниското ниво на матрака е най-безопасно и винаги трябва да се използва в това положение веднага щом бебето е достатъчно възрастно, за да седне • Когато нивото се смени на най-долното, трябва да се махнат двете летви, които са държали горното ниво • Използвайте матрак , който не е по-дебел от 10 cm. Височината от долното ниво с матрак трябва да бъде минимум 50 cm , а от горното минимум 20 cm. • На една от страните на леглото е залепена информация с максималната дебелина на матрака. Не я отстранявайте • Минималните размери за матрака са 65 cm на 110 cm. • Всички болтове и сглобки трябва винаги да са правилно затегнати, трябва да се проверяват регулярно и при нужда да се затягат • Почиствайте само с препарати за дървени мебели • Не използвайте люлеещата кошара за дете, което може да излиза само от него или което е по-високо от 90 cm . • Уверете се, че страниците на люлката са добре застопорени или заключени на подходящо място, когато детето е оставено без надзор в него. • Децата могат да се задушат на меки легла. Не поставяйте възглавници или меки матраци в това детско легло. • Не използвайте това легло, ако не можете да следвате точно съпътстващите го инструкции

ΣΗΜΑΝΤΙΚΟ, ΚΡΑΤΗΣΤΕ ΜΕΛΛΟΝΤΙΚΗ ΧΡΗΣΗ ΔΙΑΒΑΣΤΕ ΠΡΟΣΕΚΤΙΚΑ ΠΡΟΕΙΔΟΠΟΙΗΣΗ

• Προσέξτε τον κίνδυνο πυρκαγιάς και άλλων πηγών ισχυρής θερμότητας, όπως ηλεκτρική ράβδο πυρκαγιές, φωτιές αερίου κ.λπ. σε κοντινή απόσταση από την κούνια • Μην χρησιμοποιείτε την βρεφική κούνια εάν κάποιο τμήμα είναι σπασμένο, σχισμένο ή λείπει και χρησιμοποιείτε μόνο ανταλλακτικά εγκεκριμένο από τον κατασκευαστή • Μην αφήνετε τίποτα στην κούνια και μην τοποθετείτε την κούνια κοντά σε άλλο προϊόν, το οποίο θα μπορούσε παρέχετε ένα πόδι ή παρουσιάζουν κίνδυνο ασφυξίας ή στραγγαλισμού, π.χ. χορδές, τυφλά / κουρτίνα κορδόνια • Μην χρησιμοποιείτε περισσότερα από ένα στρώματα στην κούνια. • Η βρεφική κούνια είναι έτοιμη για χρήση, μόνο όταν οι μηχανισμοί ασφάλισης είναι ενεργοποιημένοι και για έλεγχο προσεκτικά ότι έχουν δεσμευτεί πλήρως πριν χρησιμοποιήσουν την πτυσσόμενη κούνια. • Το χαμηλότερο επίπεδο του στρώματος είναι το ασφαλέστερο και η βάση πρέπει πάντα να χρησιμοποιείται σε αυτήν τη θέση μόλις το μωρό είναι αρκετά μεγάλο για να καθίσει. • Όταν το επίπεδο αλλάζει στο χαμηλότερο, είναι απαραίτητο να αφαιρέσετε τις δύο ράγες / για την άνω θέση / προτού χρησιμοποιηθεί η κούνια στη χαμηλότερη θέση. • Χρησιμοποιήστε στρώμα που δεν έχει πάχος μεγαλύτερο από 10 cm. Το ύψος από το χαμηλότερο επίπεδο με στρώμα πρέπει να είναι τουλάχιστον 50 cm, και από την κορυφή τουλάχιστον 20 cm. • Οι πληροφορίες με το μέγιστο πάχος επικολλούνται στη μία πλευρά του κρεβατιού στο στρώμα • ι ελάχιστες διαστάσεις για το στρώμα είναι 70 cm έως 120 cm. • Όλα τα μπουλόνια και οι αρμοί πρέπει πάντα να σφίγγονται σωστά, πρέπει να ελέγχονται τακτικά και να σφίγγονται αν είναι απαραίτητο • Μην χρησιμοποιείτε την κούνια για ένα παιδί που μπορεί να βγει μόνο του ή που είναι υψηλότερο από 90 cm. • Βεβαιωθείτε ότι οι πλευρές της ταλάντευσης είναι ασφαλώς κλειδωμένες ή κλειδωμένες σε κατάλληλο μέρος όταν το παιδί μένει χωρίς επίβλεψη. • Μην τοποθετείτε μαξιλάρια ή μαλακά στρώματα σε αυτό το κρεβάτι •

IMPORTANT, REȚINERE PENTRU REFERINȚĂ VIITORĂ: CITEȘTE CU GRIJA

Avertizări

• Fiți conștienți de riscul de incendiu deschis și de alte surse de căldură puternică, cum ar fi incendii de bare electrice, incendii de gaze etc. în imediata apropiere a pătuțului; • Nu folosiți pătuțul dacă orice piesă este ruptă, ruptă sau lipsește și folosiți numai piese de schimb aprobate de producător; • Nu lăsați nimic în pătuț și nu așezați pătuțul aproape de un alt produs, care ar putea oferi un picior sau poate prezenta un pericol de sufocare sau strangulare, de ex. corzi, cabluri orb / perdea; • Nu folosiți mai mult de o saltea în pătuț. • pătuțul este gata de utilizare, numai atunci când mecanismele de blocare sunt cuplate și pentru a verifica cu atenție dacă sunt complet angrenate înainte de a folosi patul pliabil; • poziția cea mai joasă este cea mai sigură și că baza trebuie să fie întotdeauna folosită în acea poziție imediat ce bebelușul este suficient de bătrân pentru a sta în picioare; • dacă lăsați copilul nesupravegheat în pătuț, asigurați-vă întotdeauna că partea mobilă este închisă; • este esențial să îndepărtați șinele de sprijin care sunt prevăzute pentru a sprijini baza pătuțului înainte ca pătuțul să fie utilizat în cea mai joasă poziție; • toate armăturile de asamblare trebuie întinse întotdeauna în mod corespunzător, iar armăturile trebuie să fie verificat regulat și retransmis după caz; • atunci când copilul este în măsură să urce din pătuț, pătuțul nu va mai fi folosit pentru aceluși copil;

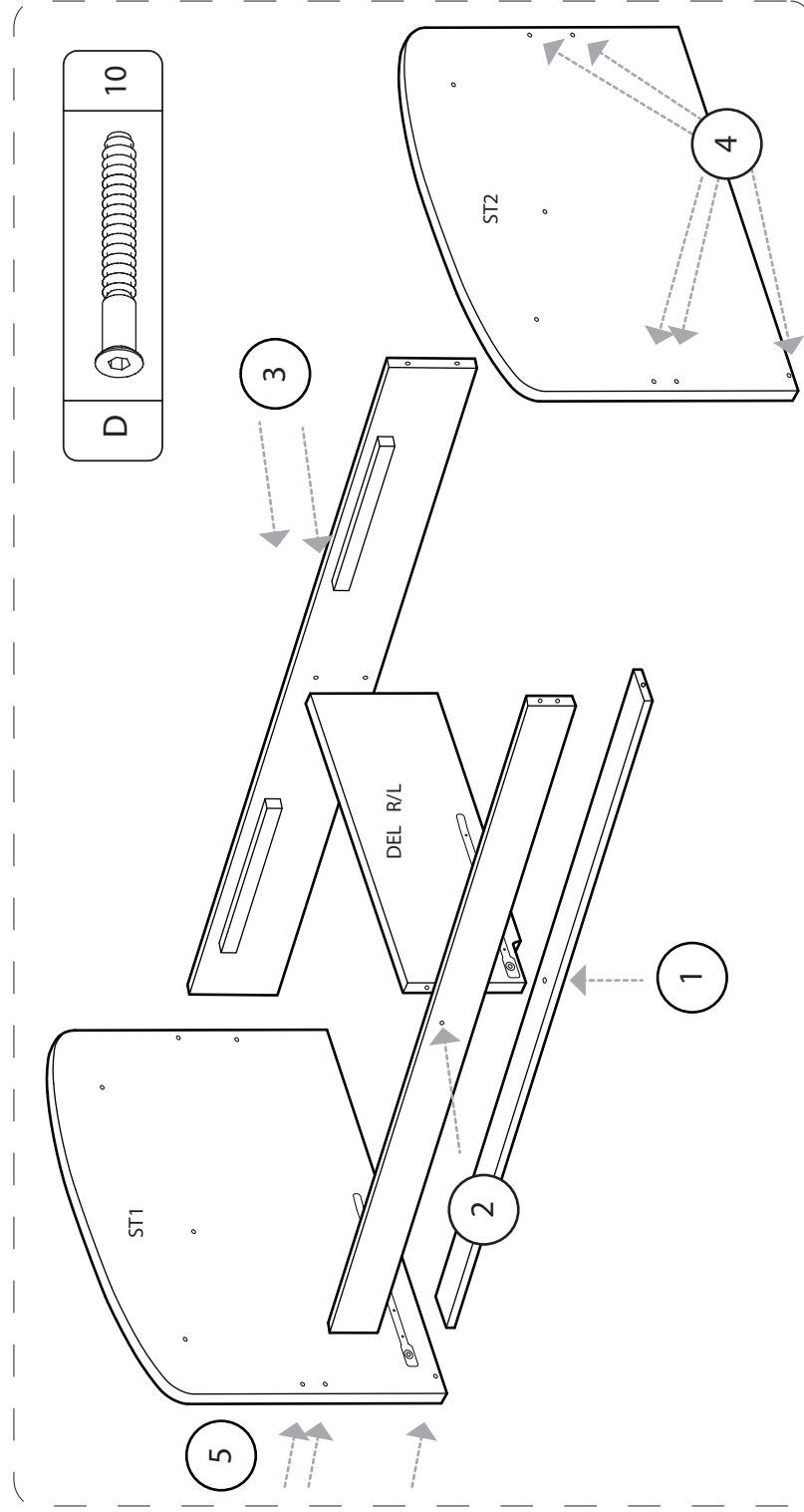
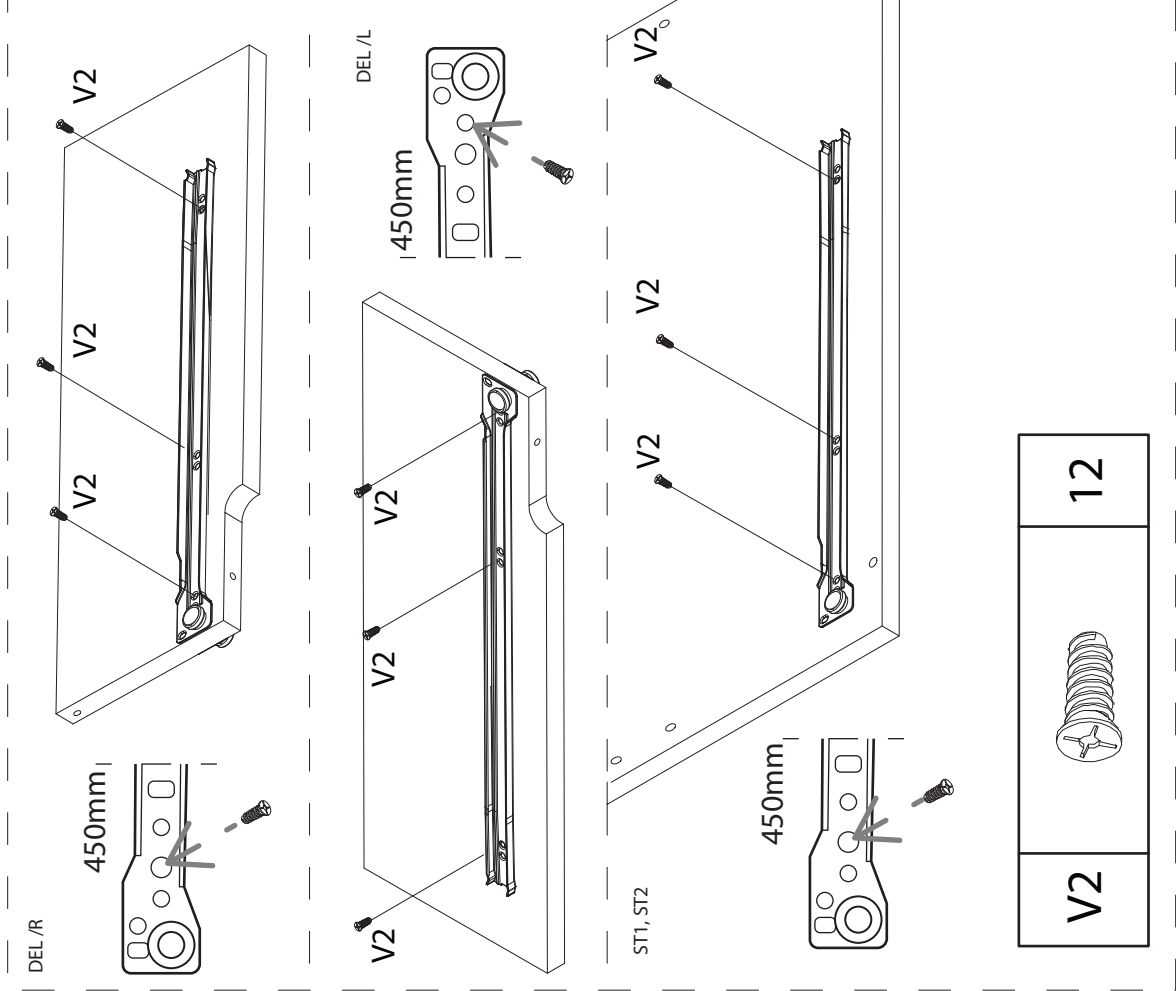

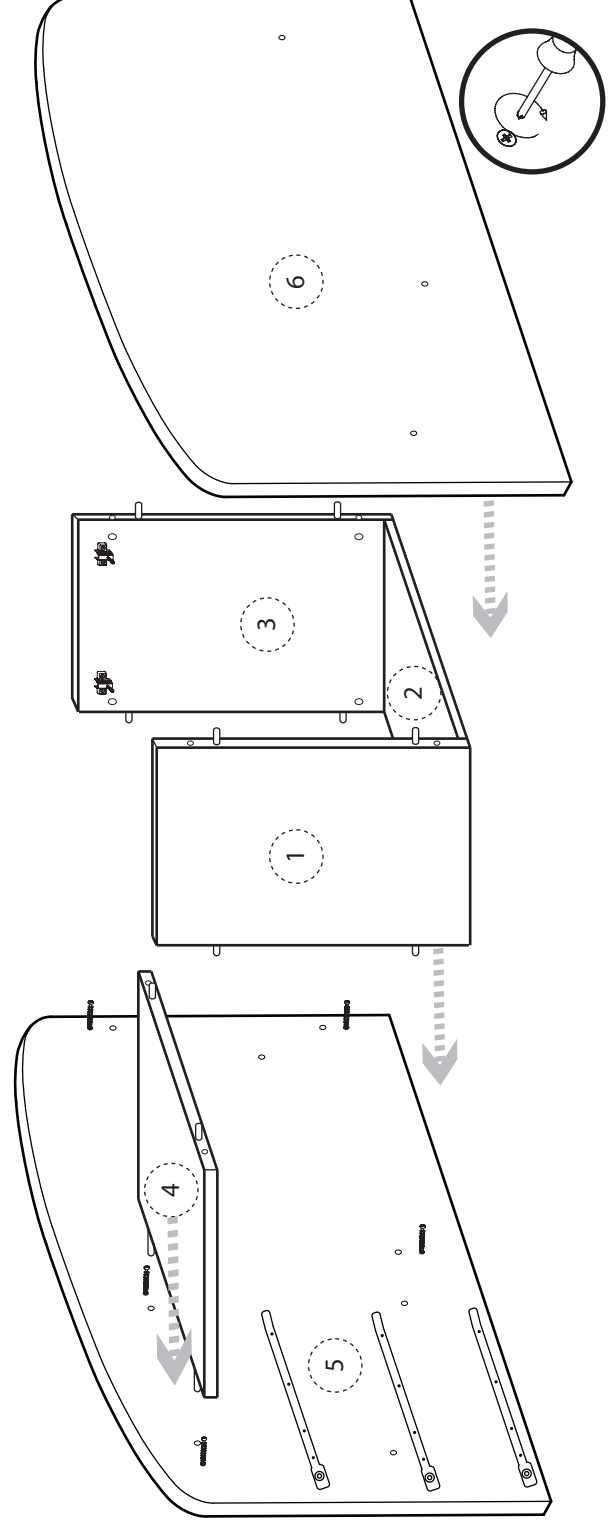
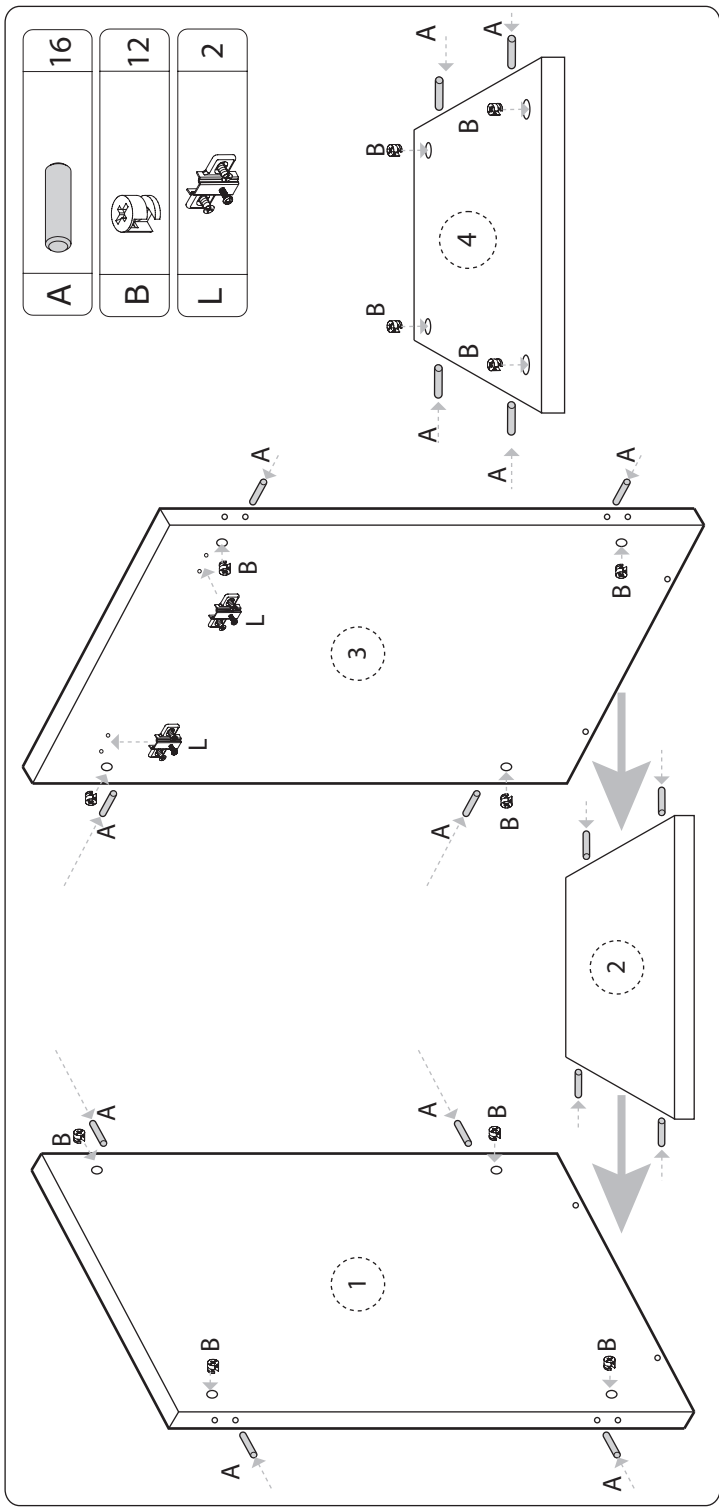
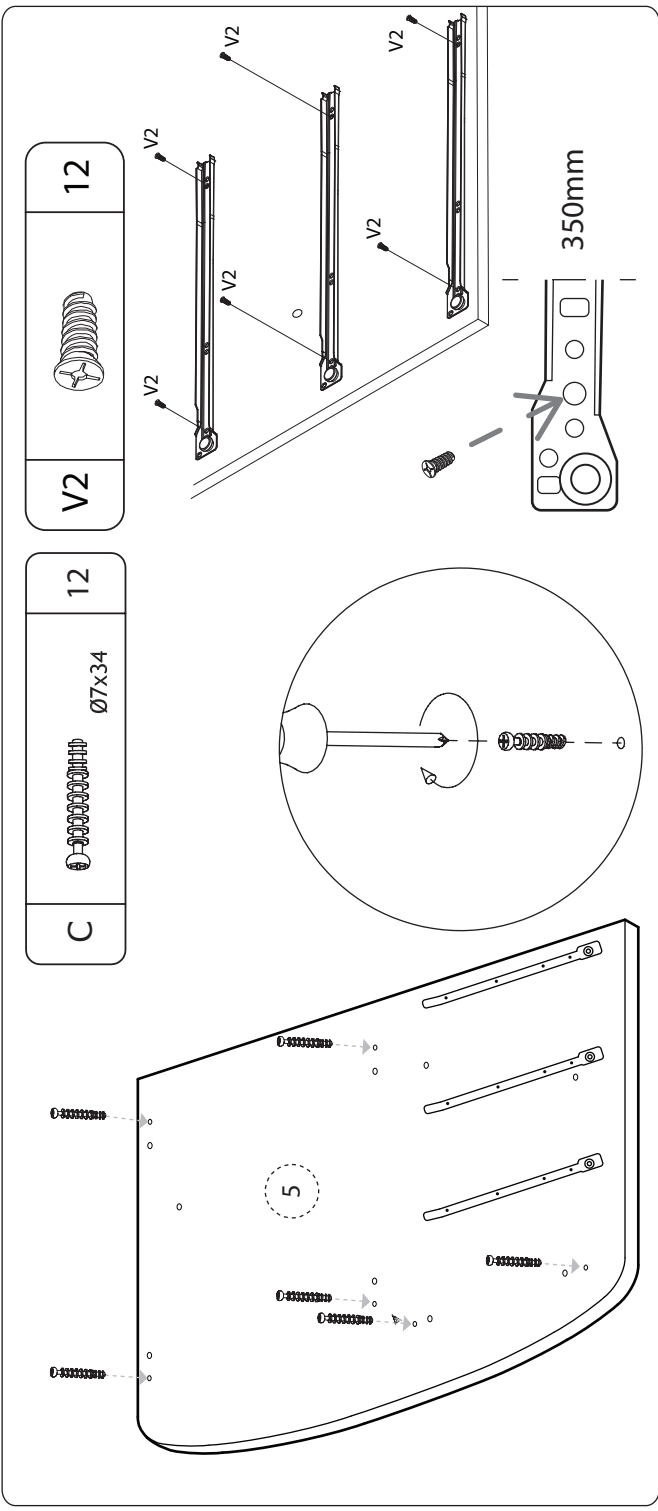

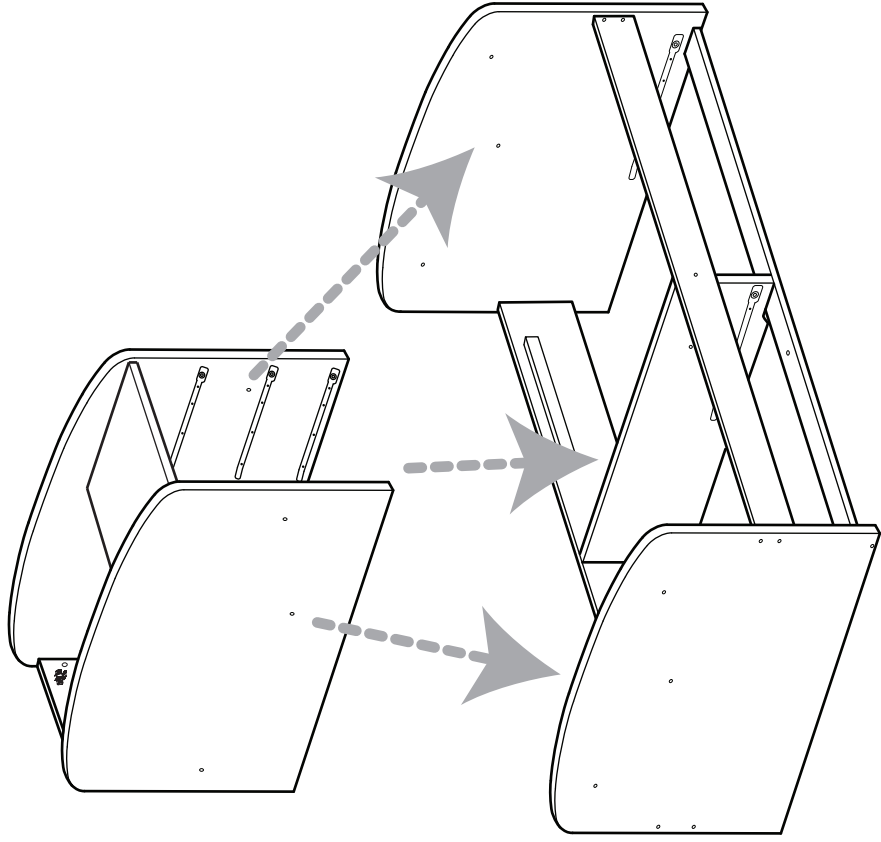

| | |
|---|---|
| I | 4 |
| H | 8 |
| G | 4 |
| K | 2 |
| J | 2 |

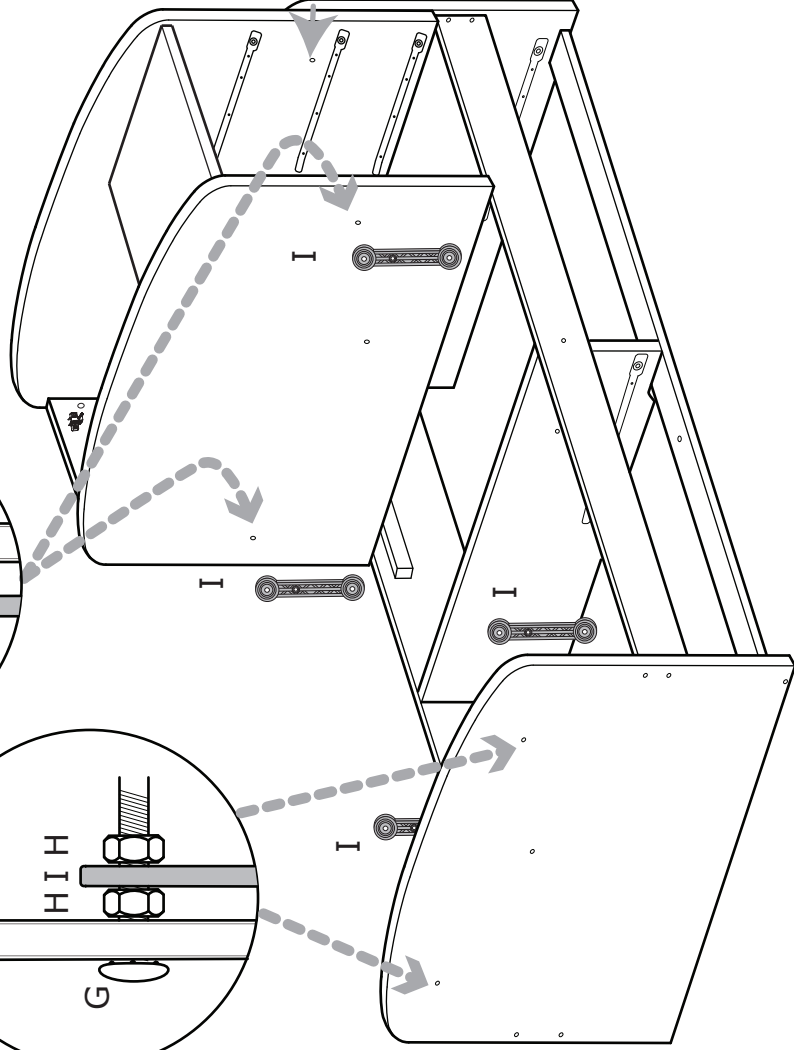
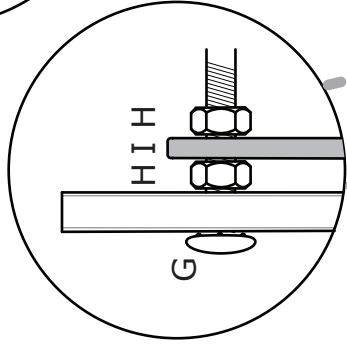
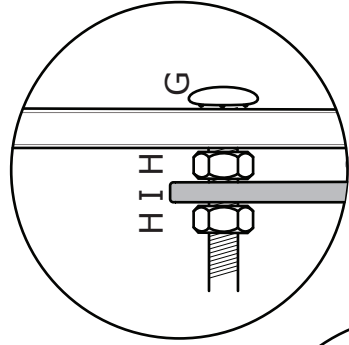
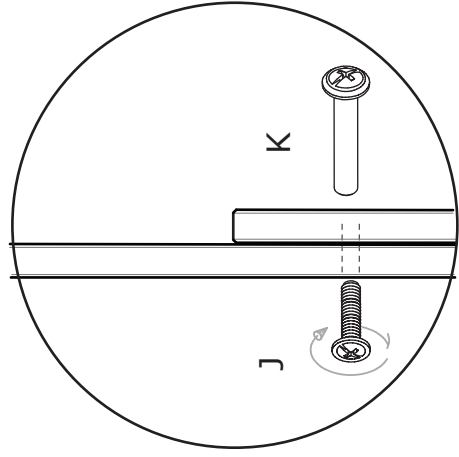

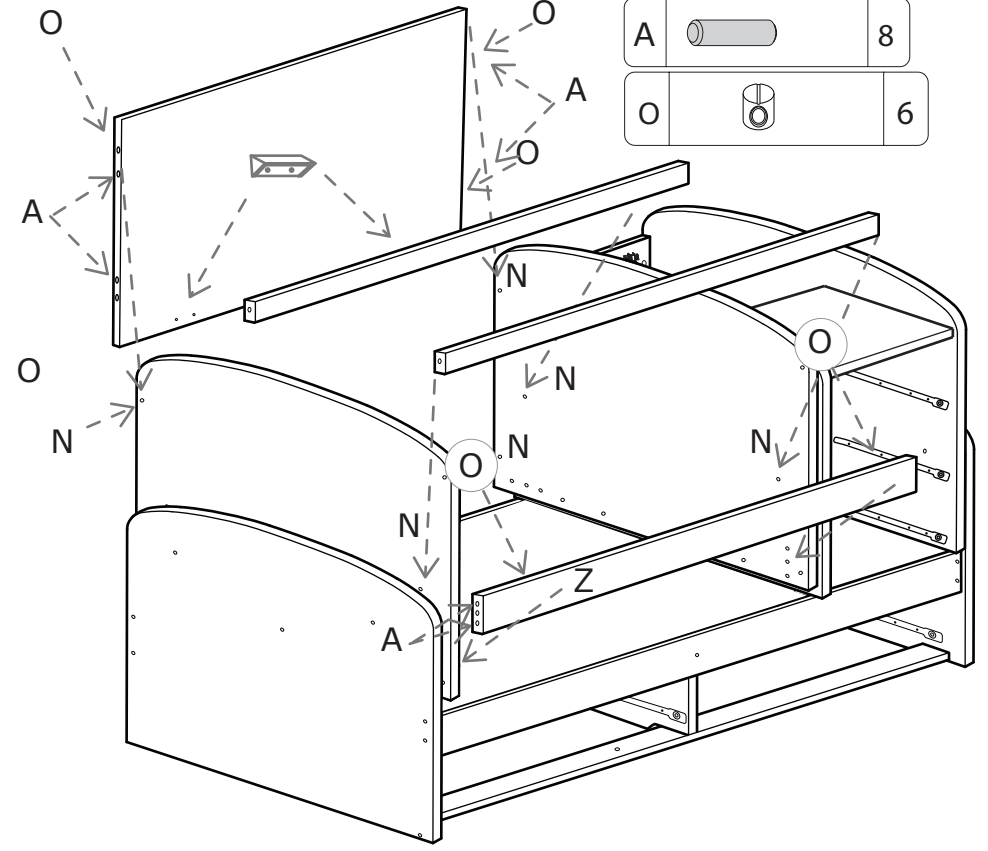
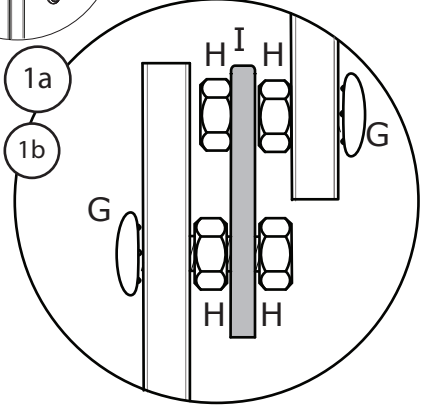
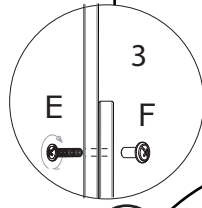
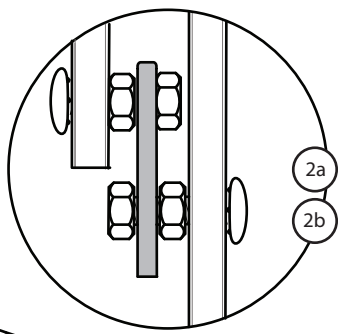
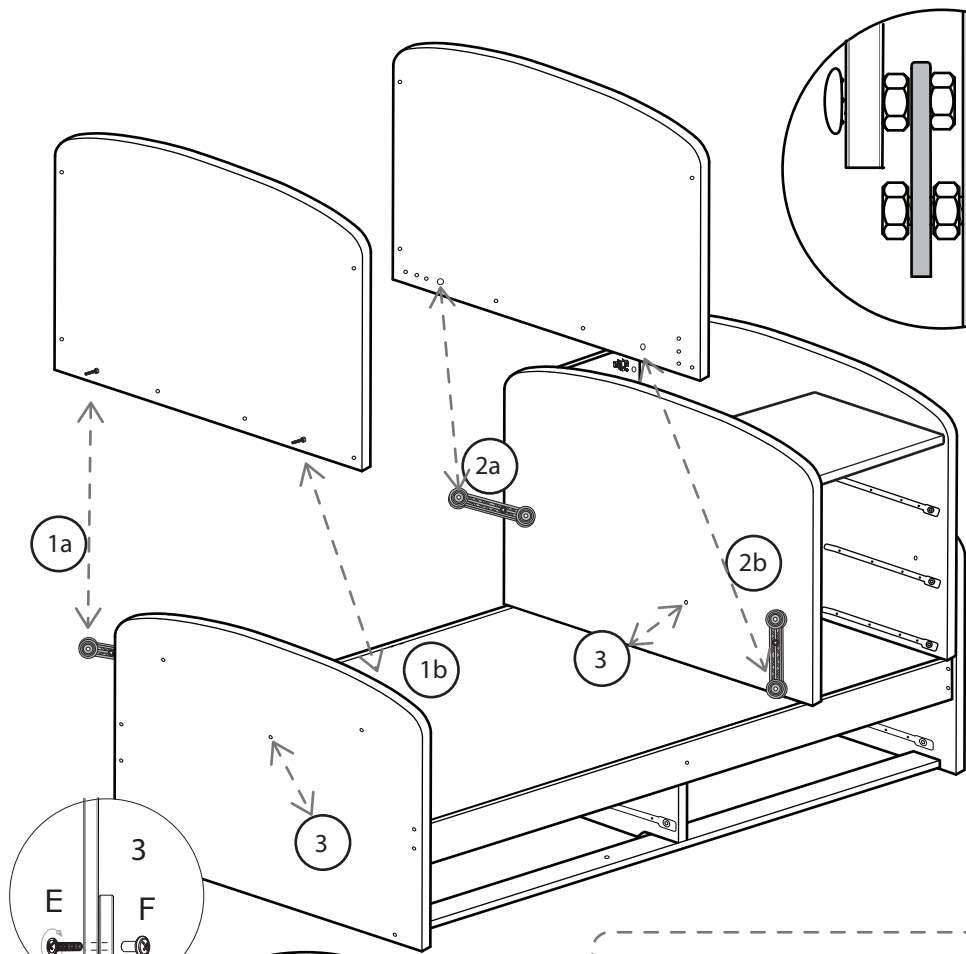

| | | |
|---|--|----|
| N | | 10 |
| A | | 8 |
| O | | 6 |

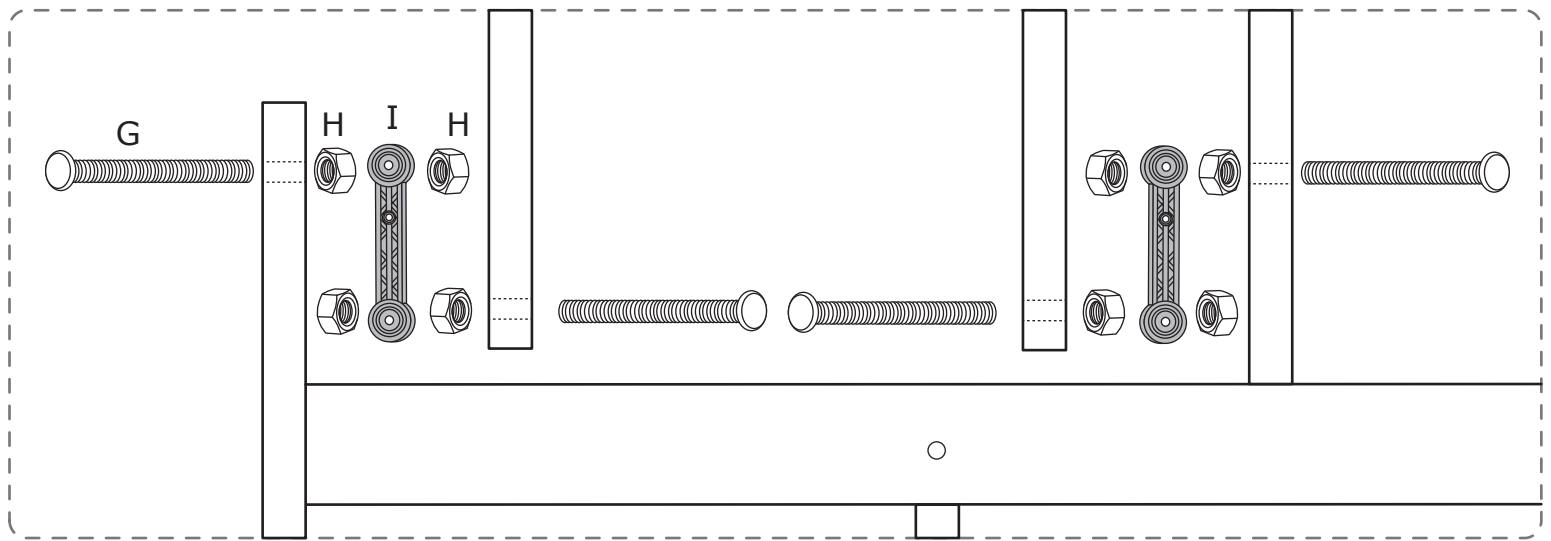

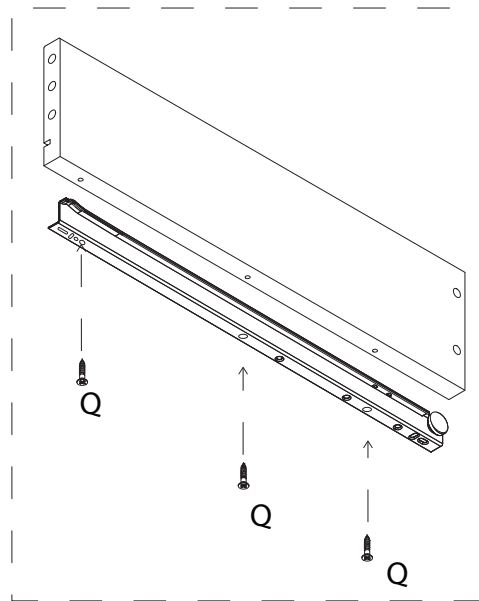
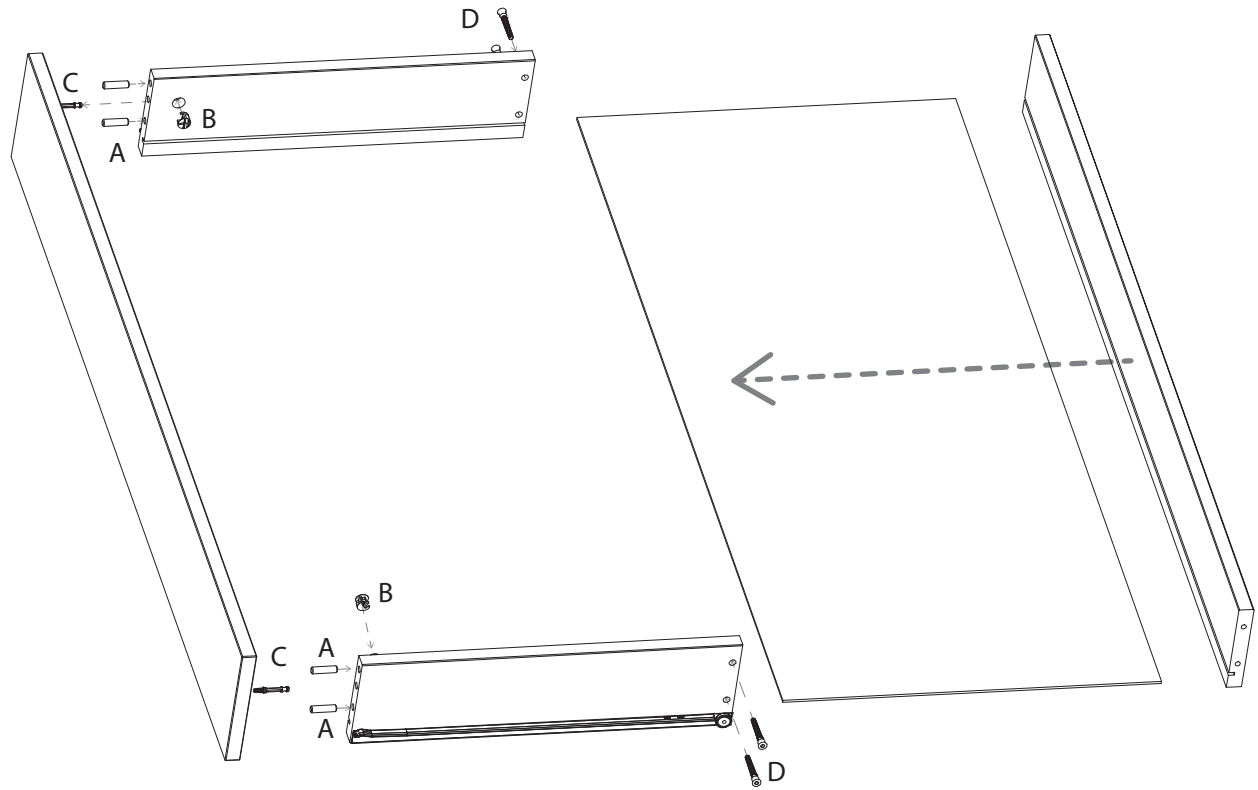
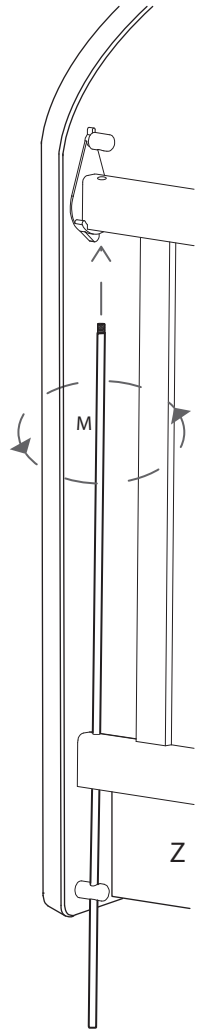
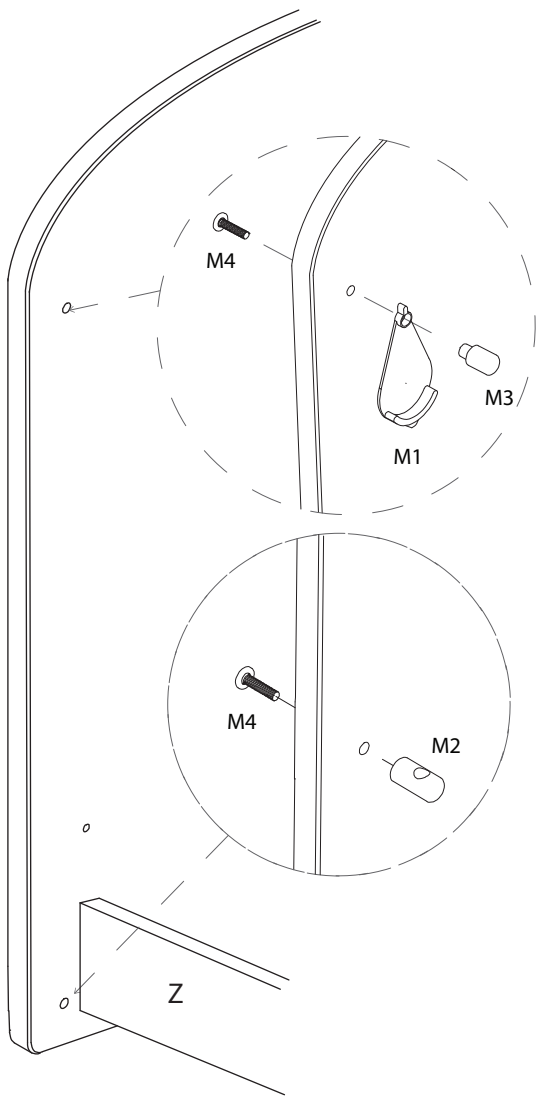

| | | | | | | | | |
|----|--|---|----|--|---|---|--|---|
| M1 | | 2 | M3 | | 2 | M | | 2 |
| M2 | | 2 | M4 | | 4 | | | |

| | | |
|---|--|----|
| Q | | 30 |
| A | | 20 |
| B | | 10 |
| C | | 10 |
| D | | 20 |

