

# Instruction Manual AT-18328X

## Bedienungsanleitung AT-18328X

---

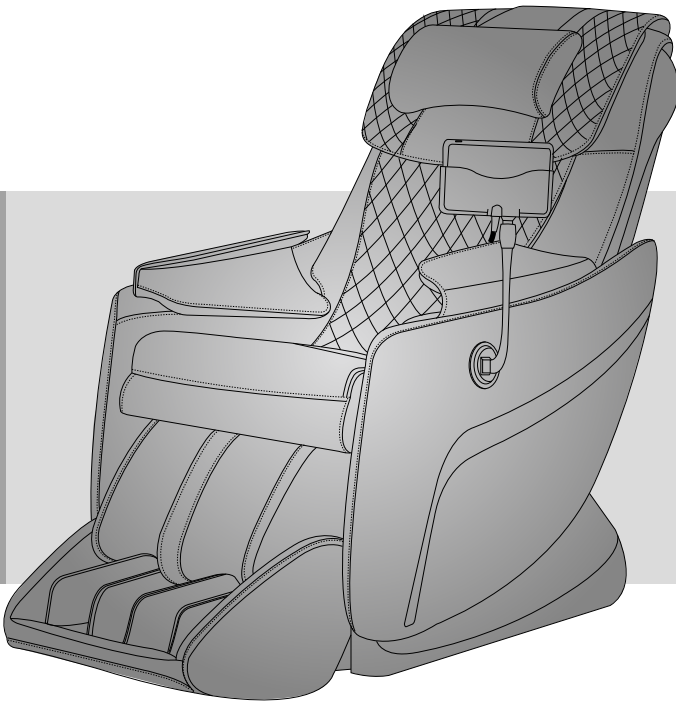

---

Vielen Dank für den Kauf des AT-18328X Massagesessels. Vor der Bedienung des Massagesessels, bitten wir Sie den Inhalt dieser Bedienungsanleitung zu lesen.

## **Inhaltsverzeichnis**

Sicherheitshinweise .....	2-3
Sesselkomponenten .....	4
Sesselinstallation .....	5 - 6
Sessel platzieren .....	7
Stromanschluss .....	8
Bedienteilbeschreibung .....	9-13
Fehlerbehebung .....	14
Technische Daten .....	15

---

Thank you for purchasing AT-18328X Massage Chair.  
Before using your massage chair, please read the contents  
of this instruction manual and refer to it when needed.

## **Contents**

Safety Precautions .....	16-17
Product Description .....	18
Preparation For Use .....	19-20
Moving The Chair .....	21
Power Connector .....	22
Operation Guide .....	23-27
Troubleshooting .....	28
Product Specifications .....	29

---

---

## 01 Sicherheitshinweise

Bei Verwendung des Relax-Massagesessels sollten die grundlegenden Sicherheitsmaßnahmen immer befolgt werden, um Gefahren wie Stromschläge, Verbrennungen oder anderen Verletzungen von Personen vorzubeugen. Bitte lesen Sie die folgenden Sicherheitshinweise vor Gebrauch des Sessels.

- Vergewissern Sie sich, dass der Netzstecker ordnungsgemäß in der Steckdose steckt, damit die Risiken wie Kurzschlüsse oder Brandgefahr vermieden werden.
- Bitte ziehen Sie den Netzstecker nach Gebrauch oder bei Reinigung des Sessels aus der Steckdose.
- Benutzen Sie den Massagesessel nicht in Räumen mit hoher Luftfeuchtigkeit wie z.B. in einer Sauna, oder in Hallenbädern.
- Verwenden Sie den Sessel nicht an Orten, wo er direktem Sonnenlicht oder Regen ausgesetzt ist.
- Wenn Sie einen Stromausfall bzw. einen Kurzschluss im Haus haben, nehmen Sie den Sessel vom Strom, um eventuelle Schäden am Sessel nach dem Einschalten der Stromzufuhr zu vermeiden.
- Niemals den Netzstecker mit nassen Händen ein-/ausstecken.
- Beaufsichtigen Sie Kinder oder behinderte Personen bei der Benutzung des Sessels.
- Wenn das Stromkabel beschädigt ist, muss es mit speziellen Mitteln abisoliert oder es umgehend ausgetauscht werden.
- Nicht auf die Rückenlehne oder die Fußstütze setzen, um Verletzungen zu vermeiden.

- 
- Vermeiden Sie es, während der Benutzung des Sessels einzuschlafen.
  - Der Sessel sollte regelmäßig mit einem trockenen Tuch gereinigt werden, um Staubablagerungen, die der Technik schaden könnten, vorzubeugen.
  - Ziehen Sie nicht am Stromkabel, um den Sessel zu platzieren. Verwenden Sie zur Platzierung die Transportrollen unter dem Sessel.
  - Bei Fabrikfehlern und anderen Schäden, melden Sie sich bitte bei uns unter der Nummer 09341 / 92850.
  - Die Benutzung des Massagesessels ist nicht erlaubt nach kürzlichen Rückenoperationen, während der Schwangerschaft oder bei Unwohlsein. Lassen Sie sich im Zweifelsfall vorher von einem Arzt beraten.
  - Benutzen Sie die Massagefunktion nicht länger als 30 Minuten.
  - Dieser Sessel ersetzt keinen professionellen Masseur. Es ist ein Relax-Massageprodukt.

---

## 02 Sesselkomponenten

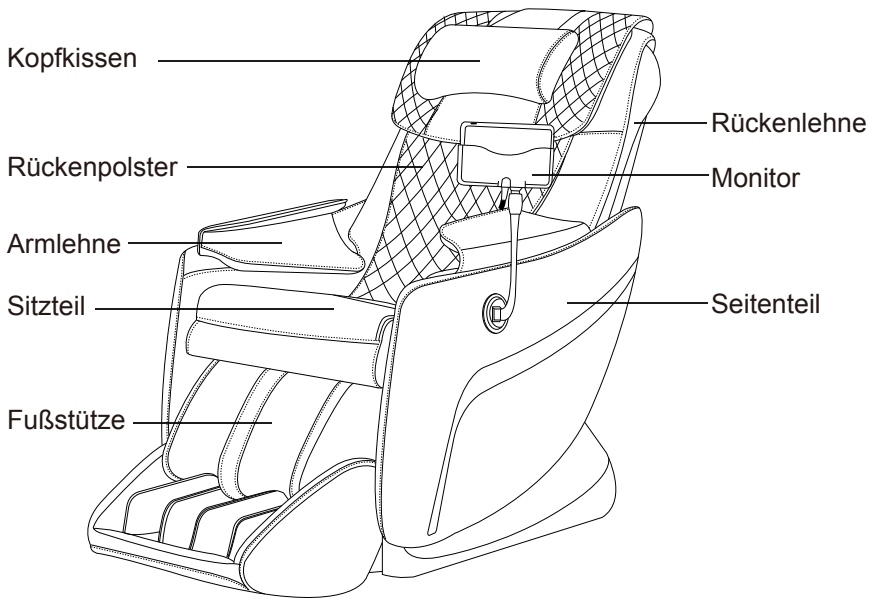

---

## 03 Sesselinstallation

### Schritt 1:

Beachten Sie, dass vor und hinter dem Sessel jeweils mindestens 10cm Freiraum besteht, um den Sessel in Liegeposition bringen zu können.

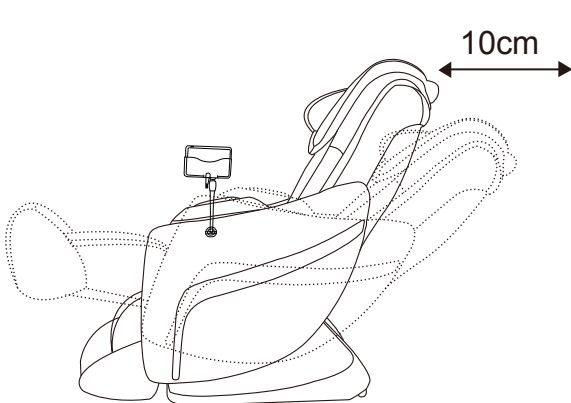

### Schritt 2:

Verbinden Sie die Polsterteile mit dem Sessel, indem Sie, wie unten abgebildet die Klettverschlüsse zusammenfügen.

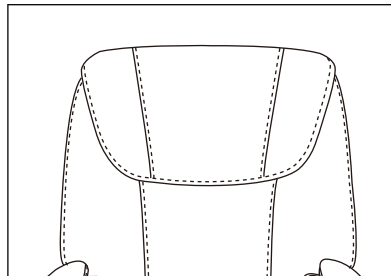
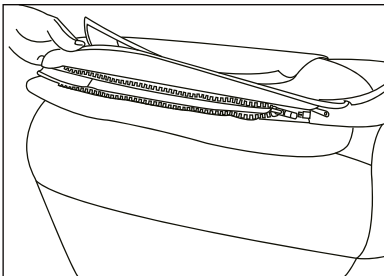

---

### Schritt 3:

Stecken Sie die Stromstecker des Sessels ordnungsgemäß an die richtigen Steckplätze.

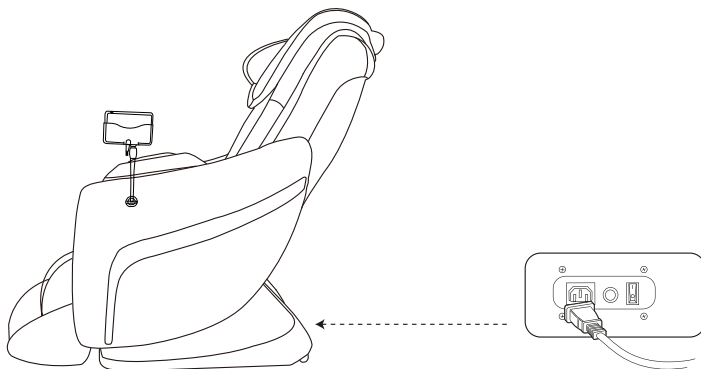



---

## 04 Sessel platzieren

1. Bringen Sie den Sessel in die Ausgangsposition.
2. Drücken Sie den Sessel an der Rückenlehne etwa 45° nach unten, um die Transportrollen mit dem Boden in Kontakt zu bringen. Nun können Sie den Sessel auf den Transportrollen schieben.

**Bemerkung:**

- 1) Bringen Sie den Sessel immer erst in die Ausgangsposition (Rückenlehne und Fußstütze senkrecht), bevor Sie den Sessel auf den Transportrollen schieben.
- 2) Transportieren Sie den Sessel auf keinen Fall, wenn eine Person darin sitzt.

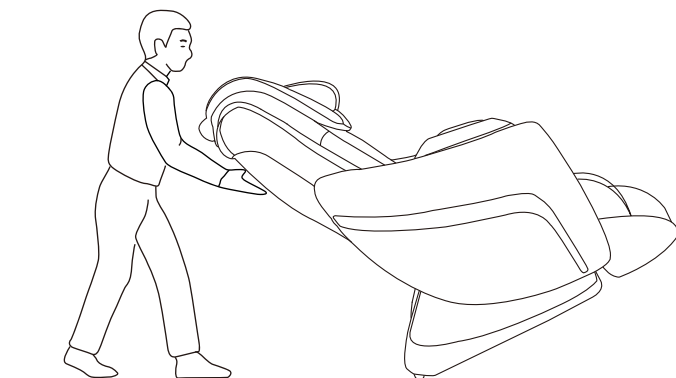
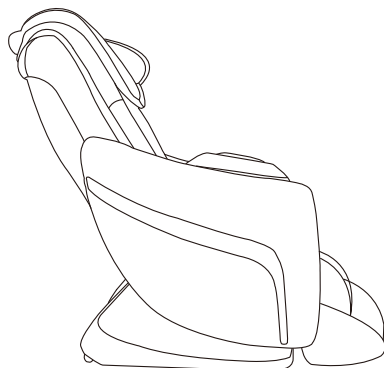

---

## 05 Stromanschluss

Stecken Sie den Netzstecker des Sessels in die Steckdose.

Wenn beim Einstecken des Sessels ein Kurzschluss entsteht, kontaktieren Sie einen qualifizierten Elektriker, um überprüfen zu lassen, ob Ihre Stromzufuhr ordnungsgemäß angeschlossen bzw. intakt ist. Wenn der Stecker nicht in die Steckdose passen sollte, muss der Steckplatz der Steckdose von einem Elektriker ausgetauscht werden.

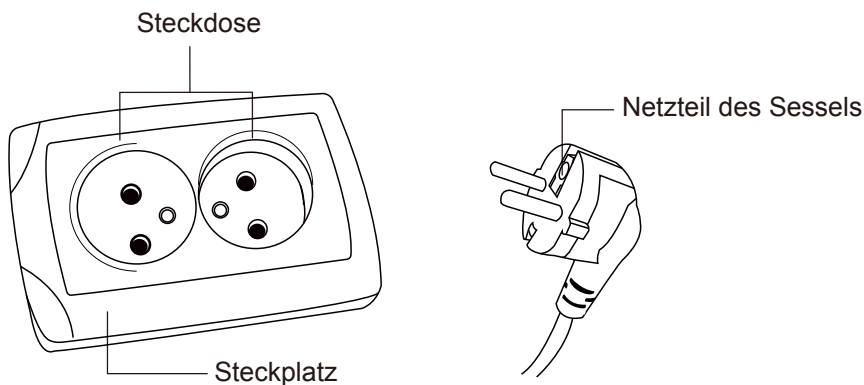

---

## 06 Bedienteilbeschreibung

### AN / AUS

Verbinden Sie den Netzstecker mit der Stromversorgung. Stellen Sie den Schalter auf "I". Der Massagesessel befindet sich nun im Standby-Modus und drücken Sie zum Einschalten die AN / AUS Taste an der oberen Kante des Bedienteils für 3 Sekunden. Dann sehen Sie das Boot-Interface.

Hinweis: Während der Sessel in der Operation ist, drücken Sie wieder AN / AUS für 3 Sekunden, um alle Massagefunktionen zu stoppen. Dann wird Massagesessel in seine ursprüngliche Position gefahren.

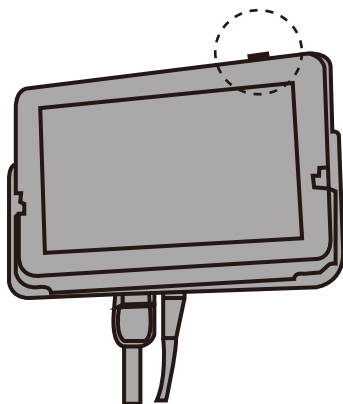

### Pause:



Wenn sich der Stuhl im Massage-Modus befindet, kann der Benutzer diese Taste drücken, um die Massage-Funktion anzuhalten und die Zeitschaltuhr zu stoppen. Drücken Sie die Pause-Taste wieder, um die Massagefunktion und die Timerfunktion fortzusetzen.

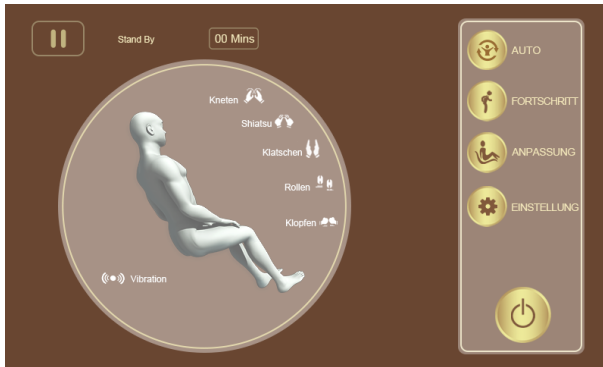

### Auto-Massage-Programm-Funktion:

Nach der Wahl eines von sieben Auto-Massage-Programmen wird der Massagesessel die Höhe der Schultern automatisch erkennen, um eine effektivere Massage zu erreichen. Sie können die Höhe der Massage auch manuell in der anschließenden Bestätigungsoberfläche nach Bedarf anpassen. Auf dieser Seite gibt es sieben automatische Programme: Regeneration, Taille, Fuß, Morgen, Abend, Dehnung und Nacken/Schulter.



---

## Schulterererkennung



Taste "Schulterpositionierung nach oben verstellen".



Taste "Schulterpositionierung nach unten verstellen".



Taste "Bestätigen" nach Einstellen der Schulterposition".

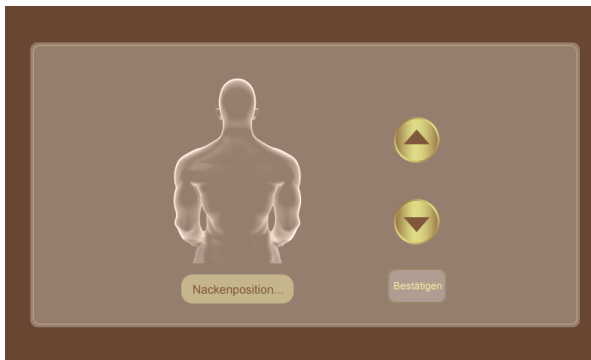

## Fortschritt Massagefunktion:



1. Die Grundlegende Massagefunktion befasst sechs Massagearten: Spot-Massage, Vibration, Klatschen, Klopfen, Kneten, Rollen und Shiatsu.



## Kneten / Klopfen-Geschwindigkeit:

Es wird die Knet- und Klopfgeschwindigkeit für automatisches und manuelles Kneten und Klopfen von Massageprogrammen angepasst.

Drücken Sie, um 5 Geschwindigkeitsstufen auszuwählen, von langsam bis schnell.

## Spot-Massage-Funktion:

“  Taste” Massageposition nach links und rechts auf der Basis des ursprünglichen Massage-Modus anpassen.

“  Taste” Massageposition nach oben und unten auf der Basis des ursprünglichen Massage-Modus anpassen.

Hinweis: Die Rollfunktion kann die "Spot" -Massagefunktion nicht ausführen.

---

## 2. Das Luftmassageprogramm umfasst Schulter, Arm, Sitz, Füße, Ganzkörper.

Air Intensität: Stellt die Luftdruckintensität für automatische und manuelle Luftmassageprogramme ein.

Drücken Sie, um 5 Intensitätsstufen auszuwählen, von schwach bis stark.

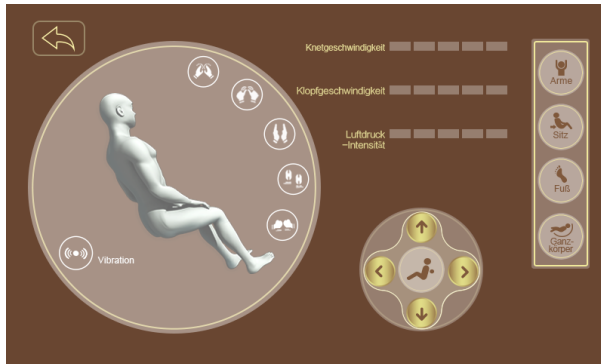

### Positionsanpassung:

Durch die Pfeilmarkierung am Massagesessel lässt sich die Winkelverstellung von Rückenlehne und Fußstütze sowie die Anpassung der Fußstützenlänge einstellen.

Die Länge der Fußablage kann um bis zu 8cm justiert werden. Sie können den Längenzustand einstellen, die Fußstütze steuern und die Stütze per Federspannung zusammenziehen.



---

## Einstellung:

Diese Seite enthält die Einstellungen für Sprache, Helligkeit, Berührungstöne und automatische Sperre.

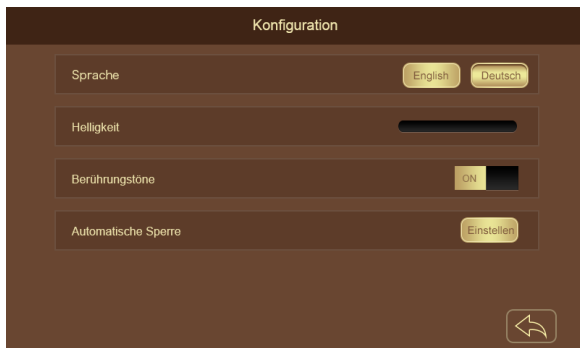

### 1. Sprachen:

Auf dieser Seite können Sie die Sprache auswählen, die Sie mögen. Sie können zwischen Englisch und Deutsch wählen.

### 2. Automatische Sperre Zeit:

Auf dieser Seite können Sie die automatische Sperrzeit einstellen, wenn Sie möchten.

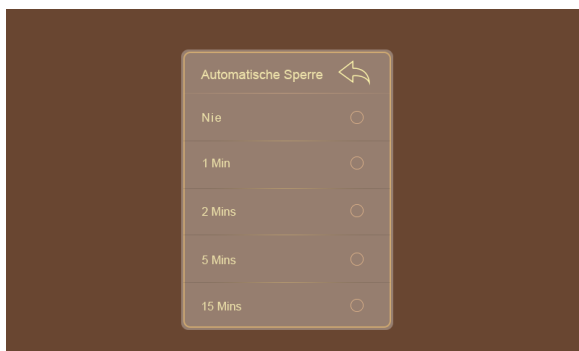

## Beenden Sie die Massage

Bitte berühren Sie die "An / Aus"- Taste nach der Verwendung. Die Messagerollen werden zu ihrer ursprünglichen Position zurückkehren; Schalten Sie dann den Netzschalter unter dem Sessel auf "O" und ziehen Sie den Netzstecker aus der Steckdose.

---

## 08 Fehlerbehebung

Situation/Fehler	Lösung
Der Sessel ist an die Stromzufuhr angeschlossen, funktioniert aber nicht.	<ol style="list-style-type: none"><li data-bbox="564 403 958 467">1. Überprüfen Sie ob der Stecker richtig in der Steckdose steckt.</li><li data-bbox="564 472 958 571">2. Vergewissern Sie sich, dass der Hauptschalter des Sessels eingeschaltet ist.</li></ol>
Die Bedienteilbeleuchtung ist an, doch der Sessel funktioniert nicht.	Der Sessel ist evtl. überhitzt. Nehmen Sie den Sessel von der Stromzufuhr und lassen Sie ihn 30-50 Minuten stehen.
Bedienteil und Sessel funktionieren beide nicht.	<ol style="list-style-type: none"><li data-bbox="564 799 958 863">1. Prüfen Sie, ob die verwendete Steckdose funktioniert.</li><li data-bbox="564 868 958 967">2. Schalten Sie den Hauptschalter hinter dem Sessel auf OFF und wieder auf ON.</li></ol>



---

## 09 Technische Daten

Beschreibung	Spezifikation
Modell	AT-18328X
Spannung	230V
Spannungsfrequenz	50Hz
Stromverbrauch	160W
Timer	15Minuten
Maximale Zeit	Ca.30 Minuten
Maße (LxBxH)	Maße Aufrecht ca.: 114X74X114 cm
	Maße Liegeposition ca.: 142X74X89 cm
	Maße Karton ca.: 145X76.5X86 cm
Gewicht	Bruttogewicht: ca. 92 kg
	Nettogewicht: ca. 81 kg
Max. zulässiges Gewicht (ohne zusätzliche Verschleißerscheinungen)	Ca. 130 kg

---

## 01 Safety Precautions

1. People with the following conditions should consult their physician before using the product:
  - Who uses a medical electronic device, which is embedded in the body, such as apacemaker.
  - Who suffers from heart disease.
  - Who suffers from backbone disease.
  - Who is suffering from bone fragility, especially on the backbone.
  - After surgery.
  - Who is pregnant or in a period of monthly illness.
  - Who suffers from malignant tumors.
  - Who is suffering from osteoporosis.
  - Who is suffering from skin disease or affection.
  - Who is undergoing medical treatment or feels some physical abnormality previously or is being treated now.
  - Who has some abnormality or deformity of limbs or backbone.
  - Who has backbone problems or injuries due to illness or accident.
2. Do not let water enter the product or splashed on the surface of the product.
3. Water contact with electricity is dangerous. Do not leave the product in a humid environment (such as in the bathroom or shower room or next to swimming pool).
4. Before connecting the product to the power supply, check the product voltage and supply voltage are the same.
5. If the plug, power cord or product itself is damaged, do not use this product.
6. In order to prevent the risk of electric shock, do not open the product outer casing.
7. Product is not intended for use by the disabled, sensory or mental impaired (including children), unless there is supervision or guidance of the people responsible for their safety when they use the product.

- 
8. If the product or the power cord is damaged, in order to avoid danger, do not try to repair the product. This must be handled by Alpha Techno's specialist / technician, or product quality maintenance guarantee will be void.
  9. Children should not use this product. They should be under supervision to ensure that they will not treat this product as a toy.
  10. If unusual sound or noise is being heard from the product, turn off the product and immediately disconnect the power connection. Please contact Alpha Techno or its authorised dealer.
  11. Do not use the product if cover is damaged or if there is a mechanical or electronic failure. You should contact Alpha Techno or its authorised dealer.
  12. Only place the product in accordance with the instructions in this user manual.
  13. Do not use this product in humid and high temperature environment or beside hot objects such as heaters, stoves.
  14. Do not apply medical or cosmetic creams on the product or on your back before using this product.
  15. When massaging around or near the neck, take care of the movement of rollers and refrain from using excessive intensity.
  16. Do not destroy, bend, stretch, twist or tie the power cord. Damaged power cord can cause fire or electric shock.
  17. Do not use the product on bare skin.
  18. Recommended usage time for an individual is 30 minutes a day.
  19. The maximum bearing weight is 100 kg. If it is over 100 kg, it might cause permanent damage to the product.

#### Electromagnetic fields(EMF)

This product complies with all standards regarding electromagnetic fields(EMF). If handled properly and according to the instructions in this user manual, the product is safe to use based on scientific evidence available today.

---

## 02 Product Description

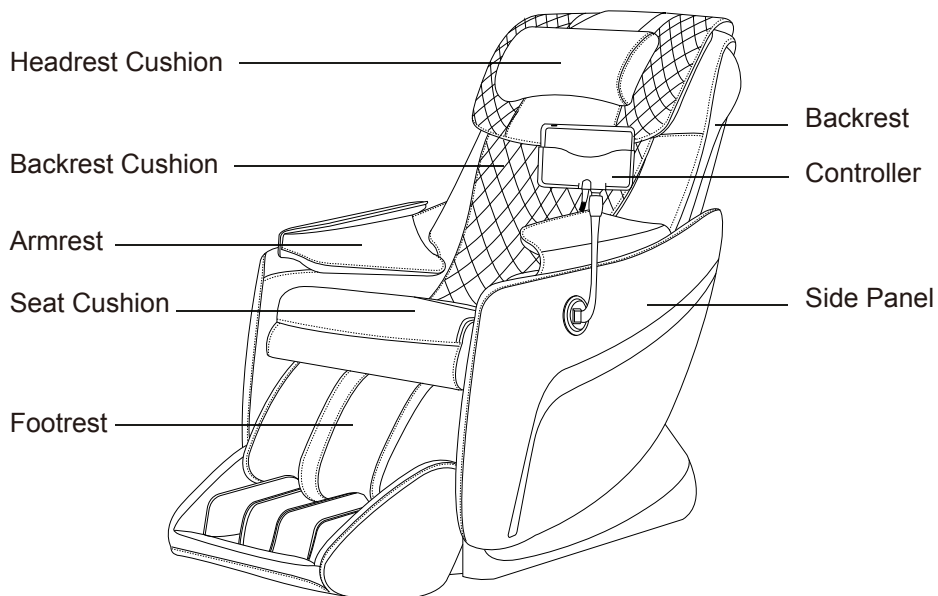

---

### 03 Preparation For Use

#### Step 1:

Note that keep the chair in front and back at least 10 cm free space, in order to bring the position to the recline.

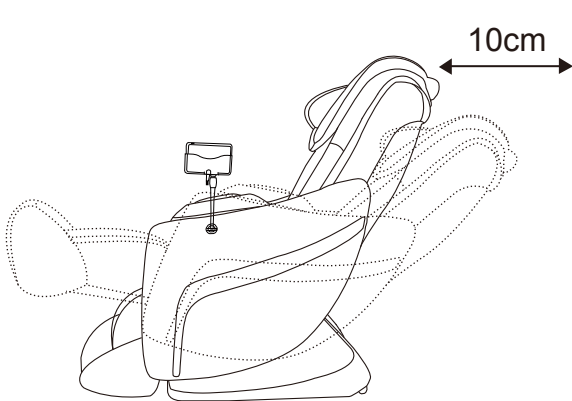

#### Step 2:

Connect the upholstered parts with Chair, IND as pictured below the hook and loop closures put together.

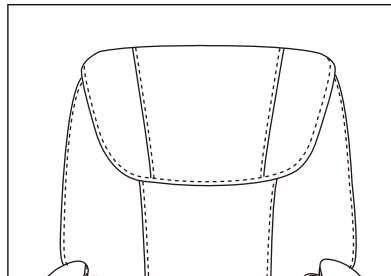
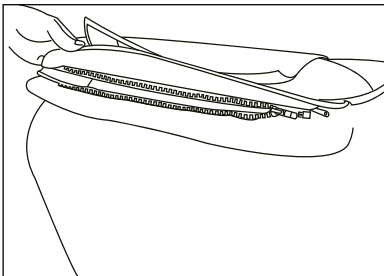

---

**Step 3:**

Plug the power plug of the Chair on the proper slots properly.

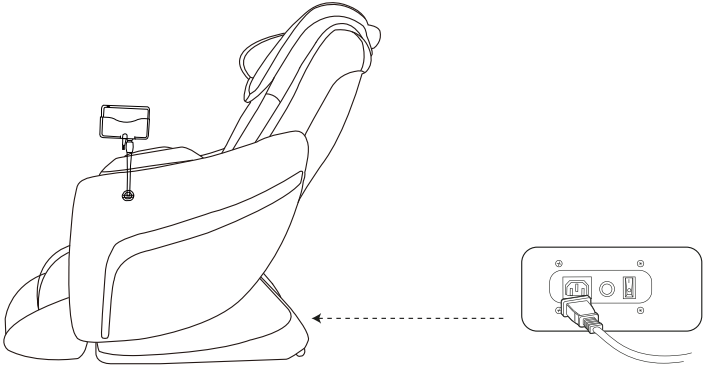

---

## 04 Moving The Chair

1. Before moving the chair, adjust the leg rest back to its original position.
2. Recline the Chair on the basis of the backrest about 45 °, in order to let feed wheel contact with the ground. Now you can move the Chair with transport wheels.

### Caution:

- 1) Bring the Chair always in the original position (backrest and Footrest vertical) before you move the Chair on the feed rollers.
- (2) Do not move the massage chair when there is someone seated on it.

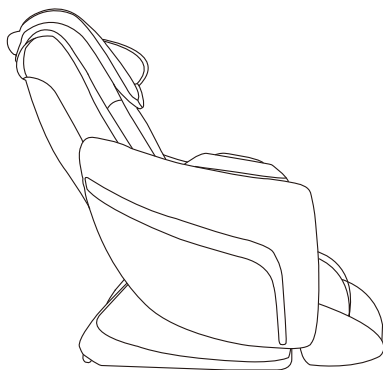

---

## 05 Power Connector

Plug the power plug of the Chair into the socket.

If in the insert of the Chair occurs a short circuit, contact a qualified electrician to check your power supply.

Is connected correctly or not. If the plug is not fitted in the Socket should let the Electricians replace the slot of the socket.

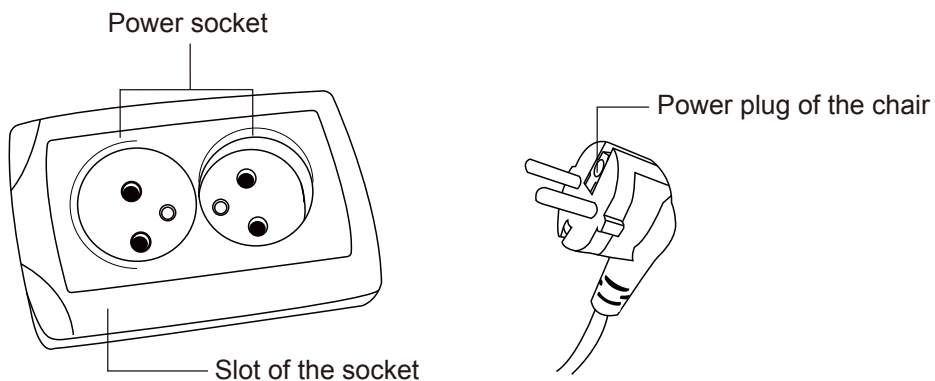



---

## 06 Operation Guide

### ON/OFF

Connect the power plug to the power supply. Turn the switch to “I” at the bottom of the massage chair. Massage chair is now in the standby mode and press the ON/OFF button at the top edge of controller for 3 seconds, then you will see the boot interface.

Note: while massage chair is in the operation, press ON/OFF button for 3 seconds again will stop all massage functions, massage chair will return to its original position.

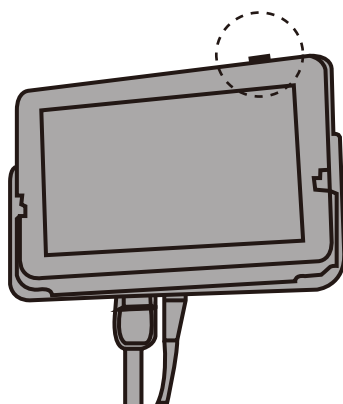

### Pause:



When the chair is in massage mode, the user can press this key to pause the massage function, the timer clock will stop. Press the Pause key again to resume the massage function and the timer function.

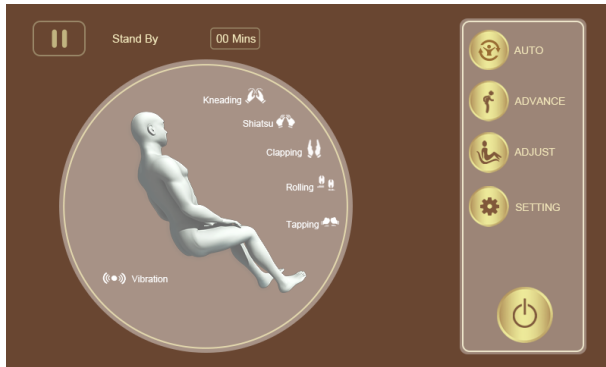

**Auto massage program function:**

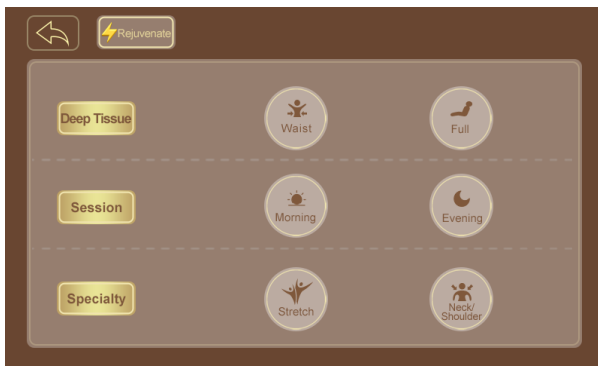

After choose one of 7 auto massage program, massage chair will auto check the height of the shoulders to achieve a more effective massage. You can also manual adjust for the massage height in the test finished confirmation interface according to need.

In this page, there are seven auto programs which are Rejuvenate, Waist, Full, Morning, Evening, Stretch and Neck/Shoulder.



---

## Shoulder detection

- “  button” You can adjust the shoulder position up.
- “  button” You can adjust the shoulder position down.
- “  button” after confirming the adjustment and meeting user’s need, touch this button to complete.

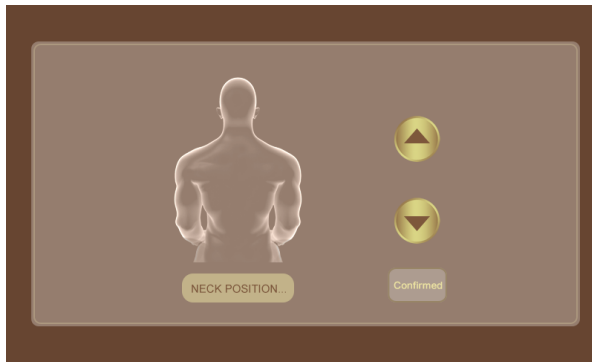

## Advanced message function:

1.Basic Massage including six massage manipulation which are Vibration, Clapping, Tapping, Kneading, Rolling and Shiatsu.

## Kneading Speed/Tapping Speed:

Adjusts the kneading and tapping speed for auto and manual kneading and tapping massage programs.

Touch to select 5 levels of speed, from slow to fast.

## The Spot massage function :



button” could adjust massage position to left and right on the base of the original massage mode.



button” could adjust massage position to up and down on the base of the original massage mode.

Note: Rolling function cannot perform “Spot” massage function.

---

## 2.The air massage program includes, Arm, Seat, Feet, Whole-body.

### Air Intensity:

Adjusts the air pressure intensity level for auto and manual air massage programs.Touch to select 5 levels of intensity, from weak to strong.

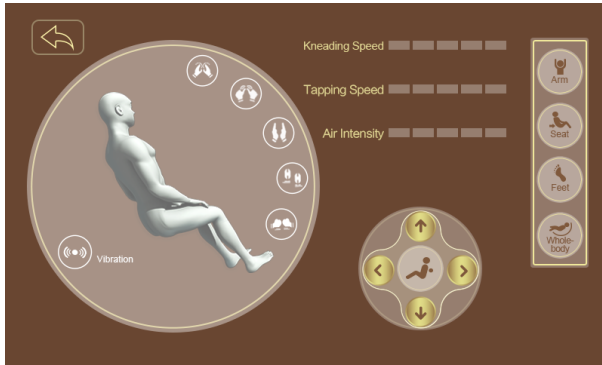

### Position Adjustment:

Through the arrow label on the massage chair can realize the angle adjustment of the backrest and footrest, and the adjustment of footrest length.

The footrest length could be adjusted 8cm, can adjust length state, control the footrest expand and contract through the spring tension.



---

## Setting:

This page including Language, Brightness, Touch Tones and Auto-Lock setting.

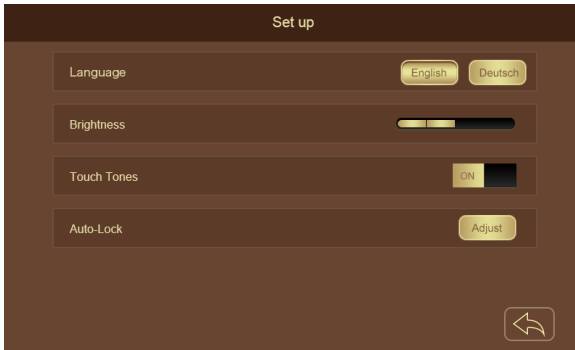

### 1. Languages:

In this page, you can choose the language you like. At this moment, we have 2 languages, which are English and German.

### 2. Lock time:

In this page you can set the auto lock time if you need.

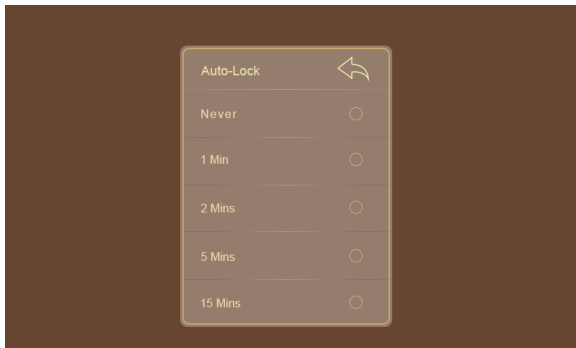

## Finish Operating

Please touch the “on/off” button after using. Massage Rollers will restore to its original position; then switch the power supply button under the chair to “O” and unplug the machine from the wire socket.

---

## 07 Troubleshooting

Problem	Possible Cause	Suggestion
The product does not work	The product is not plugged in properly.	Ensure the voltage on the product corresponds to the local mains voltage and then plug in again.
	The product has just finished its auto timer session and has automatically switched to standby mode.	If you want another session, press the On/Off button again.
	You may have used the product continuously for 45 minutes where the over heat protection has been activated.	Unplug the product and let it cool down for 60 minutes before you use it again.
	An excessive load has been applied on the product.	Reduce the excessive load and start again.
The product is abnormally warm	The product is likely to be overused.	Unplug the product and let it cool down before using it again.
Noise can be heard from the product	Noise is made by the mechanical parts of the product.	This is normal and does not mean that the product is faulty.

---

## 09 Product Specifications

Description	Specifications
Modell	AT-18328X
Tension	230V
Rated frequency	50Hz
Power consumption	160W
Timer	15 Minutes
Maximum time	Ca.30 Minutes
Product Upright Dimension	114X74X114 cm
Product Recline Dimension	142X74X89 cm
Box Dimension	145X76.5X86 cm (carton size)
Weight	Nett Weight: 81 kg
	Gross Weight: 92 kg

**Viel Freude  
mit Ihrem neuen Massagesessel**

**Enjoy your new massage chair**

**Alpha Techno GmbH**  
Ernst-Bauer-Str.1  
97941 Tauberbischofsheim  
Tel.: 09341 / 9285-0  
Fax: 09341 / 9285-28  
Email: [Info@Alpha-Techno.com](mailto:Info@Alpha-Techno.com)  
Germany